

EINBAU-Skizze 135ø / DIN - rechts = Art.-Nr.:20\_1004\_12\_XX\_02

Glasbearbeitung bei Verwendung von

Magnetdichtungen Nr.20 1160 11 27 06 und Nr.20 1161 11 27 06

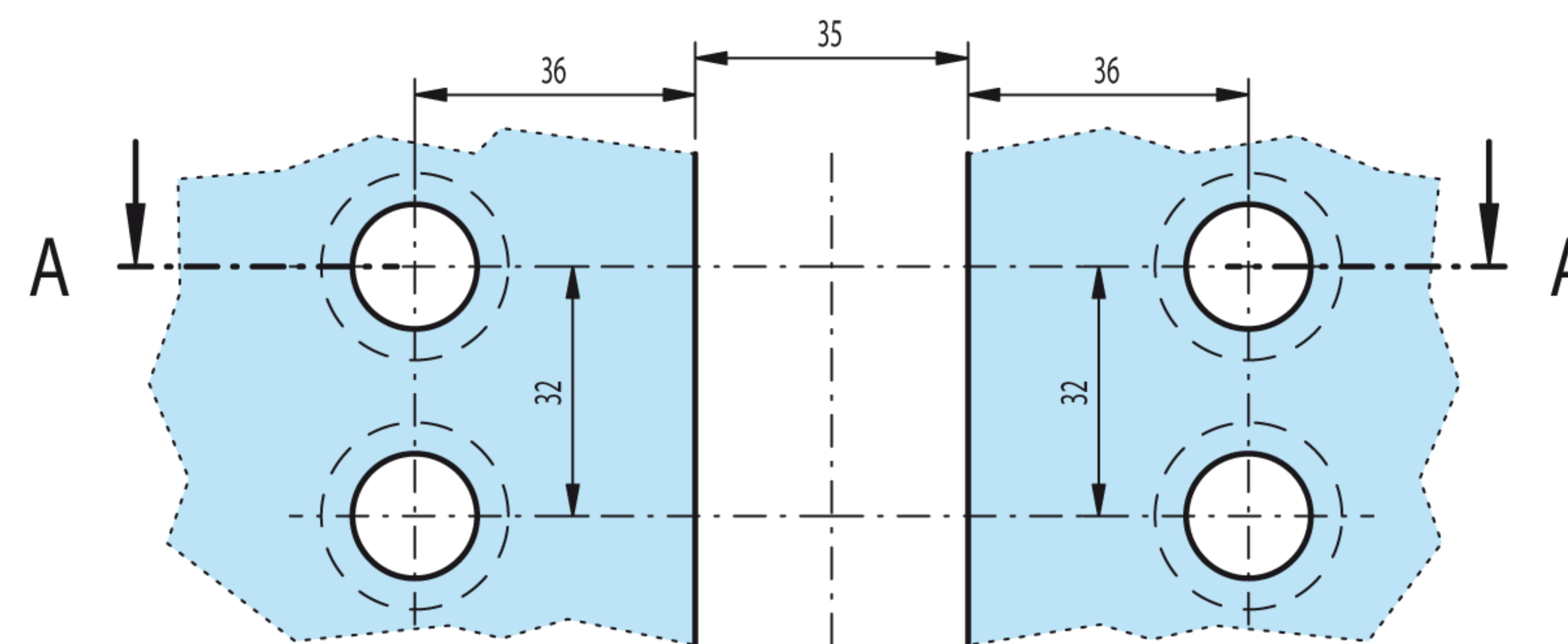

Flügelglas

(Senkung = Innenseite)

Flügelglas

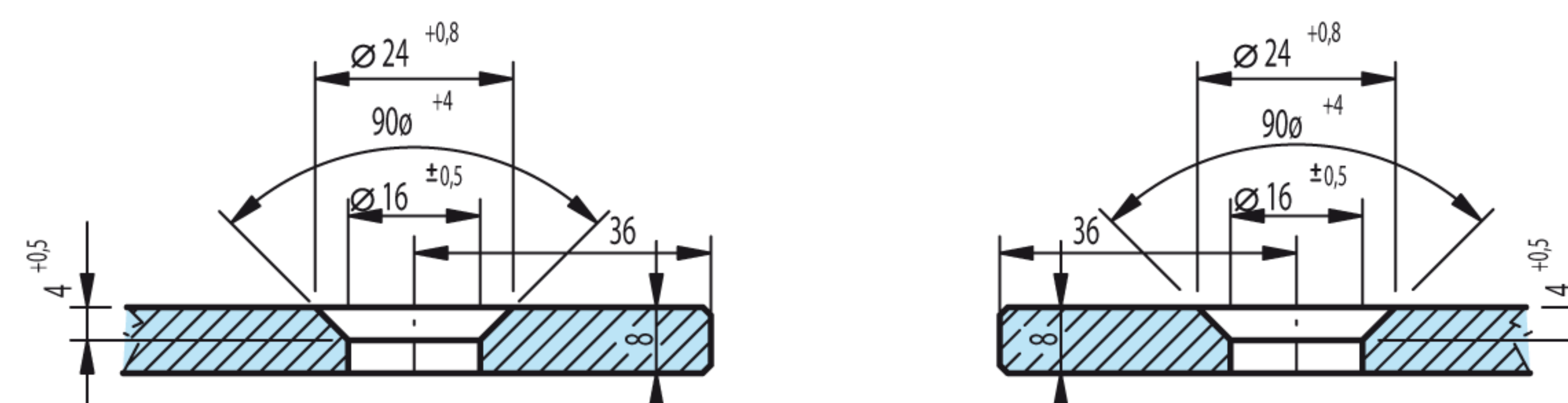

Schnitt: A-A (M1:1)

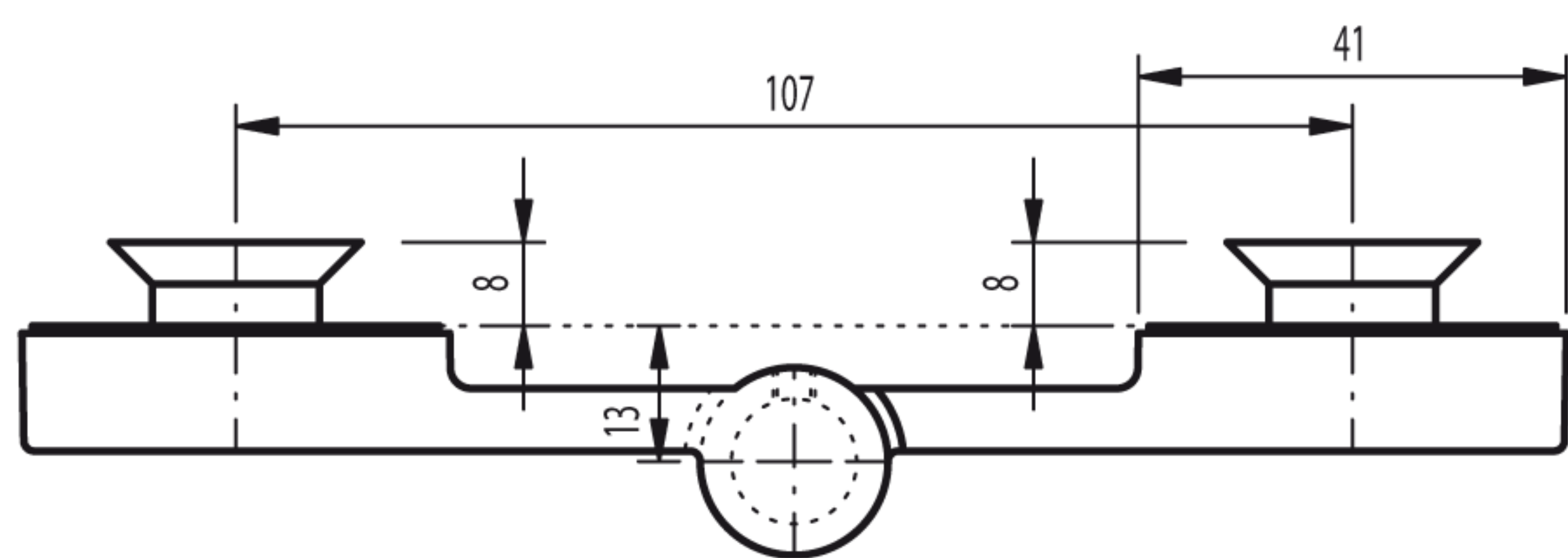
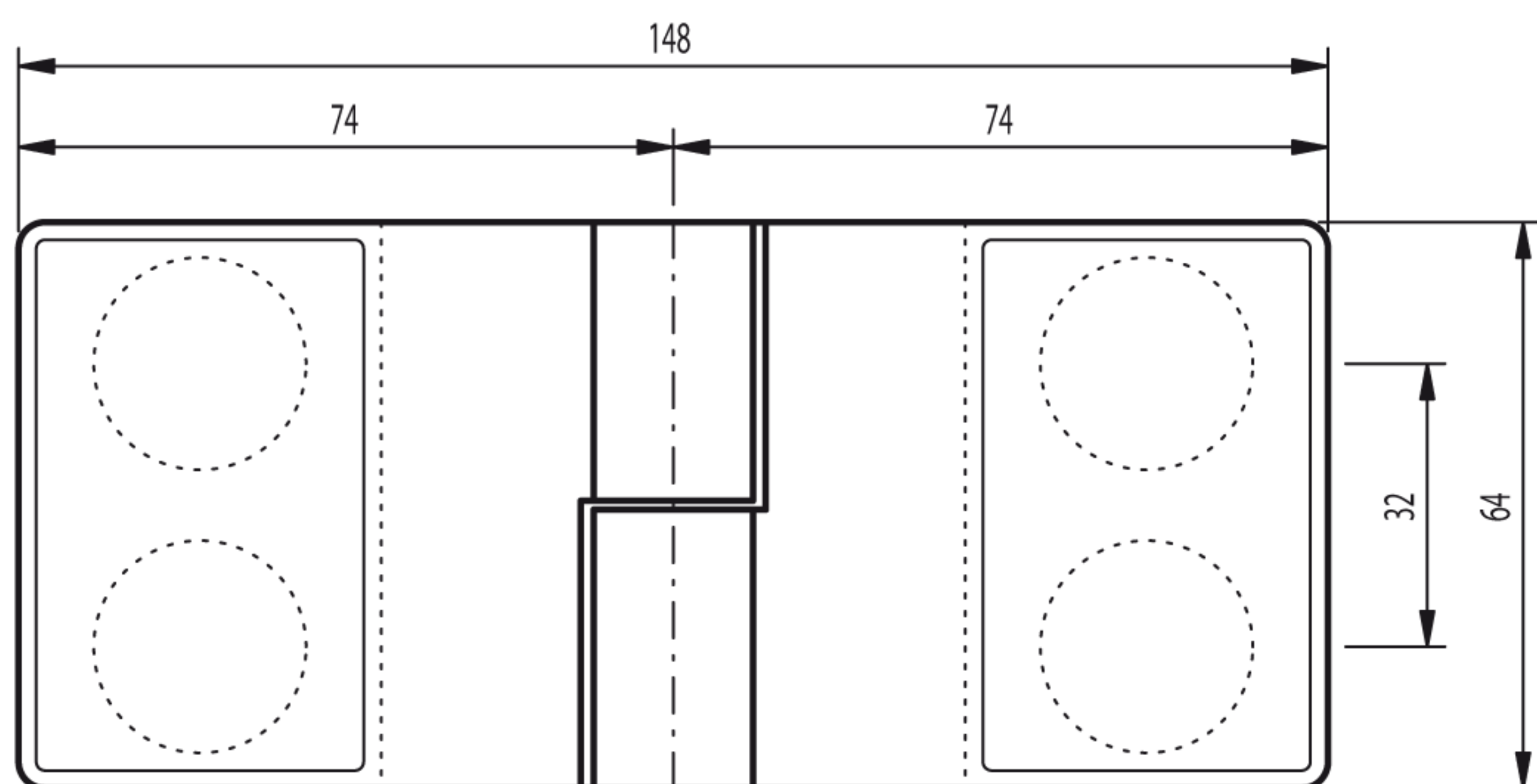

Art.-Nr.: 20 1004 12 XX 00

Flügel  
geschlossen

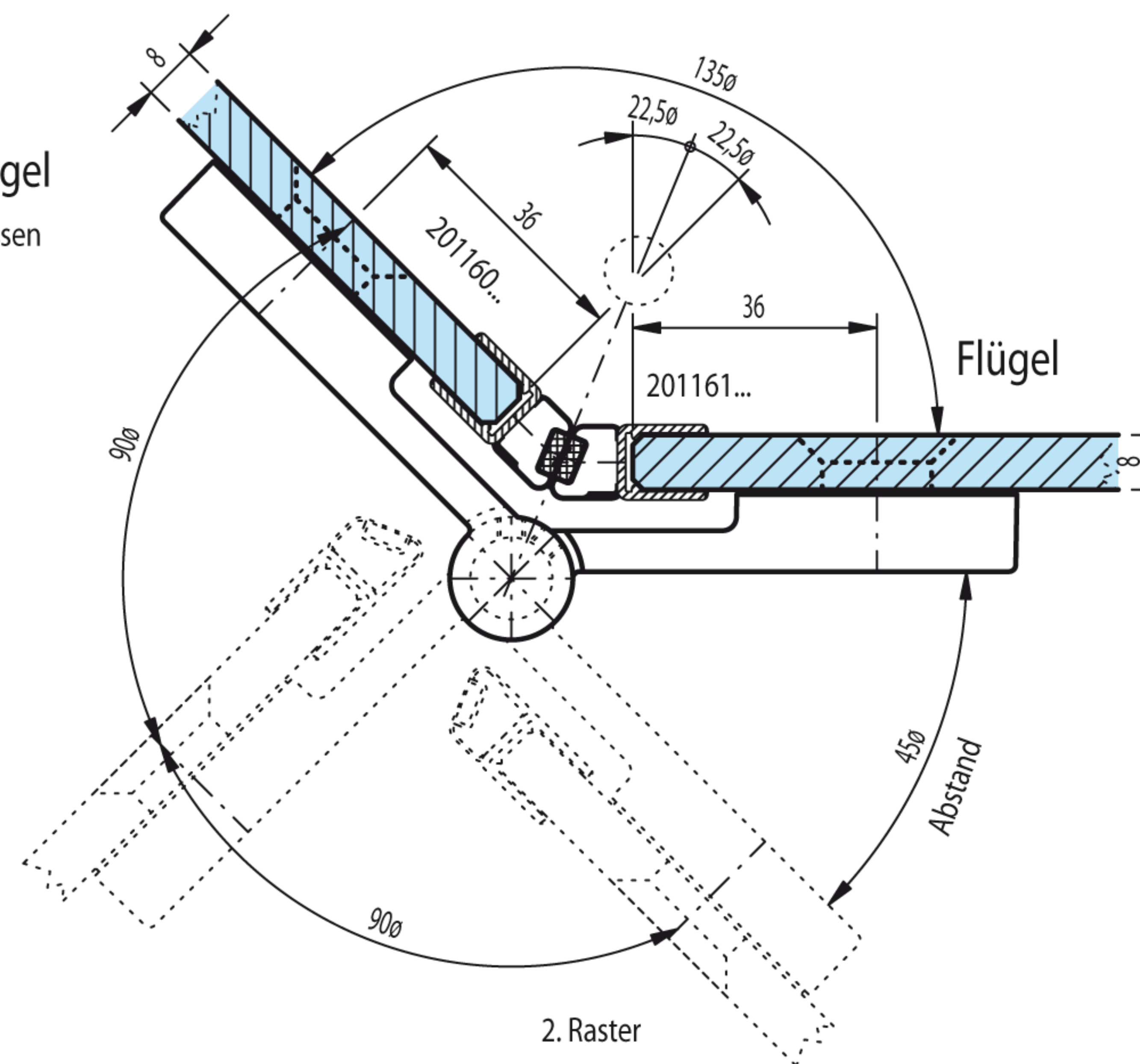

1. Zwischenraster

2. Raster